



ЛАЗЕР СЕРВИС

ООО «Лазер-сервис», 644073, г. Омск, ул. 2-я Солнечная, д. 35 корпус 2, ИНН 5507239331, КПП 550701001, тел.: 8(3812) 71-01-72, 218-123

# Металлическая мебель

(Краткий каталог)

2022 г.

ЛАЗЕР СЕРВИС

Лазерная резка и раскрой металла, полимерная покраска, гибка, сварка. Металлические шкафы, тумбы, тележки, верстаки.



ЛАЗЕР СЕРВИС

ООО «Лазер-сервис», 644073, г. Омск, ул. 2-я Солнечная, д. 35 корпус 2, ИНН 5507239331, КПП 550701001, тел.: 8(3812) 71-01-72, 218-123

## Верстаки.

Верстак металлический предназначен для выполнения различных слесарных работ, хранения инструмента, крепежа и прочих предметов. Используется на станциях технического обслуживания и ремонта автомобилей, предприятиях, заводах.

Цельнометаллическая сварная конструкция выдерживает тяжелые нагрузки, обеспечивает продолжительный период эксплуатации. Двери и ящики верстака оборудованы внутренним замком. Выдвижные ящики установлены на усиленные роликовые направляющие полного выдвижения.

Тип покрытия - полимерное окрашивание стойкими к износу красками.

Возможно изменение цвета по желанию заказчика.



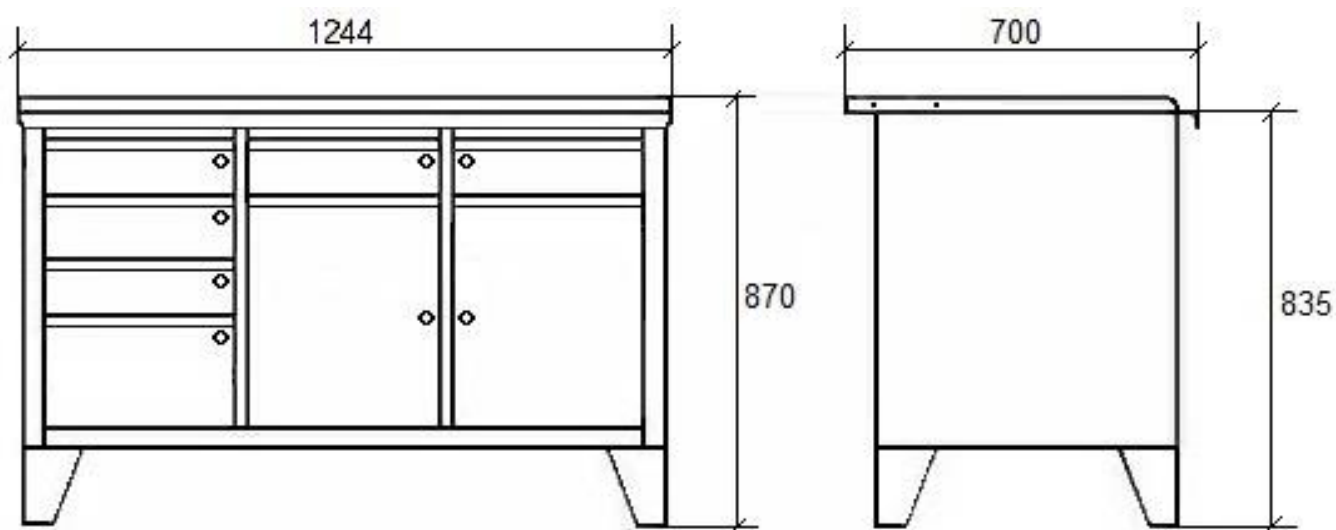

### Варианты исполнения

Модель **ЛС-09**  
 ДхШхВ, мм 1244x700x870  
 Масса, кг 55

Цена **по запросу**

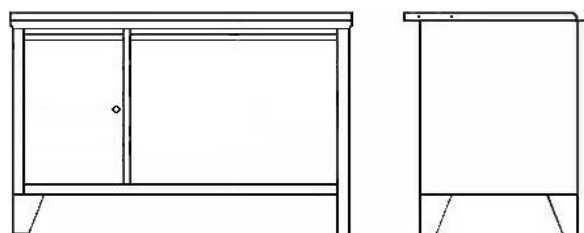

Модель **ЛС-02**  
 ДхШхВ, мм 1244x700x870  
 Масса, кг 58

Цена **по запросу**

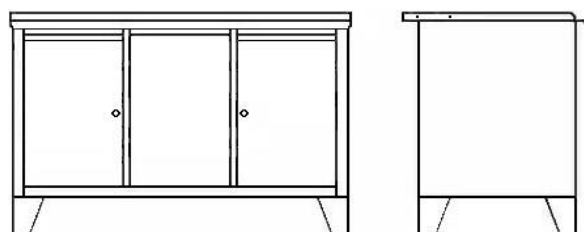



ЛАЗЕР СЕРВИС

ООО «Лазер-сервис», 644073, г. Омск, ул. 2-я Солнечная, д. 35 корпус 2, ИНН 5507239331, КПП 550701001, тел.: 8(3812) 71-01-72, 218-123

Модель **ЛС-03**  
ДхШхВ, мм 1244x700x870  
Масса, кг 63

Цена **по запросу**

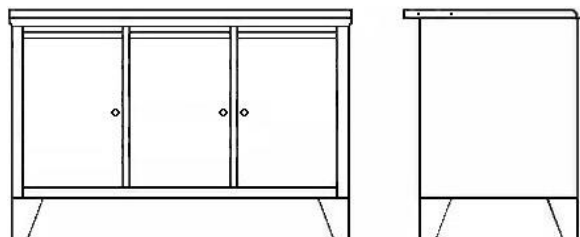

Модель **ЛС-12**  
ДхШхВ, мм 1244x700x870  
Масса, кг 71

Цена **по запросу**

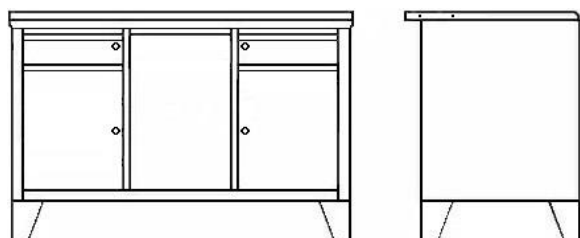

Модель **ЛС-10**  
ДхШхВ, мм 1244x700x870  
Масса, кг 84

Цена **по запросу**

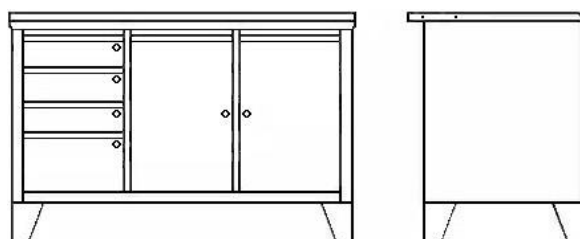

Модель **ЛС-13**  
ДхШхВ, мм 1244x700x870  
Масса, кг 86

Цена **по запросу**

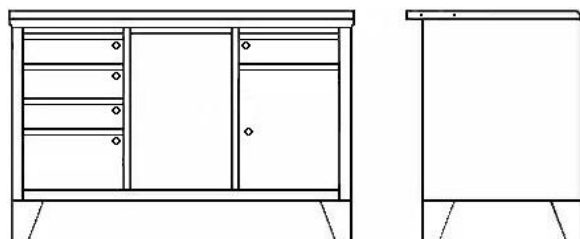

При заказе от 5 шт возможно производство по размерам и в цвете заказчика.

Лазерная резка и раскрой металла, полимерная покраска, гибка, сварка. Металлические шкафы, тумбы, тележки, верстаки.

Модель **ЛС-14**  
 ДхШхВ, мм 1244х700х870  
 Масса, кг 96

Цена по запросу

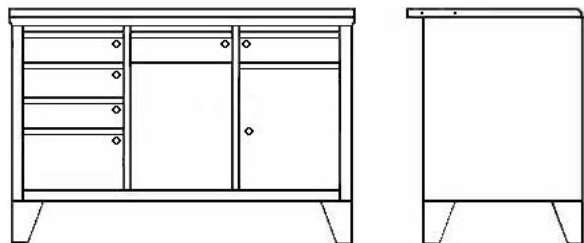

Модель **ЛС-01**  
 ДхШхВ, мм 1244х700х870  
 Масса, кг 100

Цена по запросу

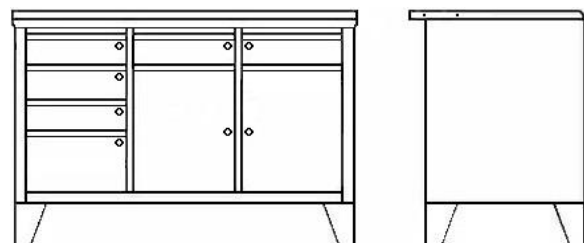

Модель **ЛС-04**  
 ДхШхВ, мм 1244х700х870  
 Масса, кг 102

Цена по запросу

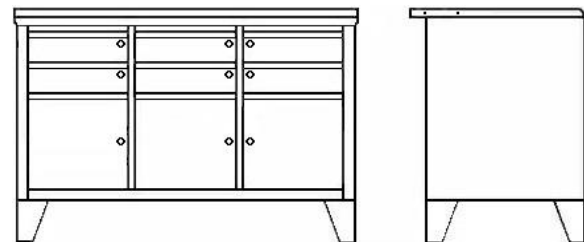

Модель **ЛС-15**  
 ДхШхВ, мм 1244х700х870  
 Масса, кг 80

Цена по запросу

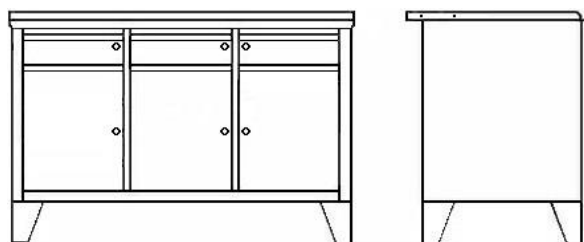

При заказе от 5 шт возможно производство по размерам и в цвете заказчика.



ЛАЗЕР СЕРВИС

ООО «Лазер-сервис», 644073, г. Омск, ул. 2-я Солнечная, д. 35 корпус 2, ИНН 5507239331, КПП 550701001, тел.: 8(3812) 71-01-72, 218-123

## Экран для верстака

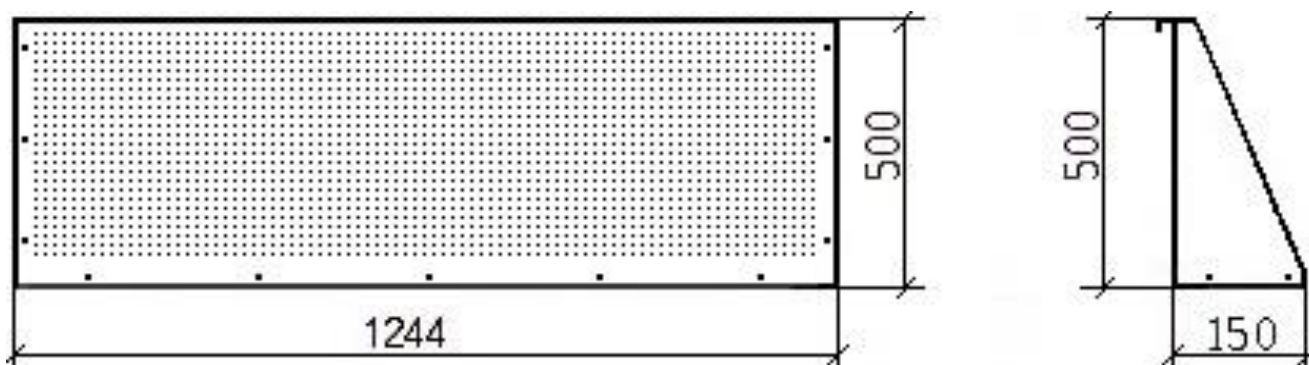

Цена по запросу

Экран предназначен для установки на верстак. Поставляется без навесных аксессуаров. Позволяет оснастить верстак держателями ключей, отверток, дополнительными полками.

Толщина металла 1 мм. Размер ВхШхГ, мм 500х1244х150.  
Диаметр отверстий перфорации 6 мм, шаг отверстий 25 мм.

## Аксессуары для экрана верстака

Держатель ключей	6 - 15	по запросу
	16 - 25	по запросу
	26 - 35	по запросу

Держатель отверток	по запросу
--------------------	------------

Полка навесная	400х100	по запросу
----------------	---------	------------

При заказе от 5 шт возможно производство по размерам и в цвете заказчика.

Лазерная резка и раскрой металла, полимерная покраска, гибка, сварка. Металлические шкафы, тумбы, тележки, верстаки.



## Тумба инструментальная.

Тумба инструментальная предназначена для хранения инструмента, крепежа и оснастки на станциях технического обслуживания и ремонта автомобилей, на предприятиях, заводах.

Цельнометаллическая сварная конструкция и металлическая столешница выдерживают тяжелые нагрузки, обеспечивают продолжительный период эксплуатации. Ящики оборудованы внутренним замком, установлены на роликовые направляющие, позволяющие обеспечить полное выдвижение ящика и выдерживающие большие нагрузки.

Тип покрытия - полимерное окрашивание стойкими к износу красками.

Возможно изменение цвета по желанию заказчика.



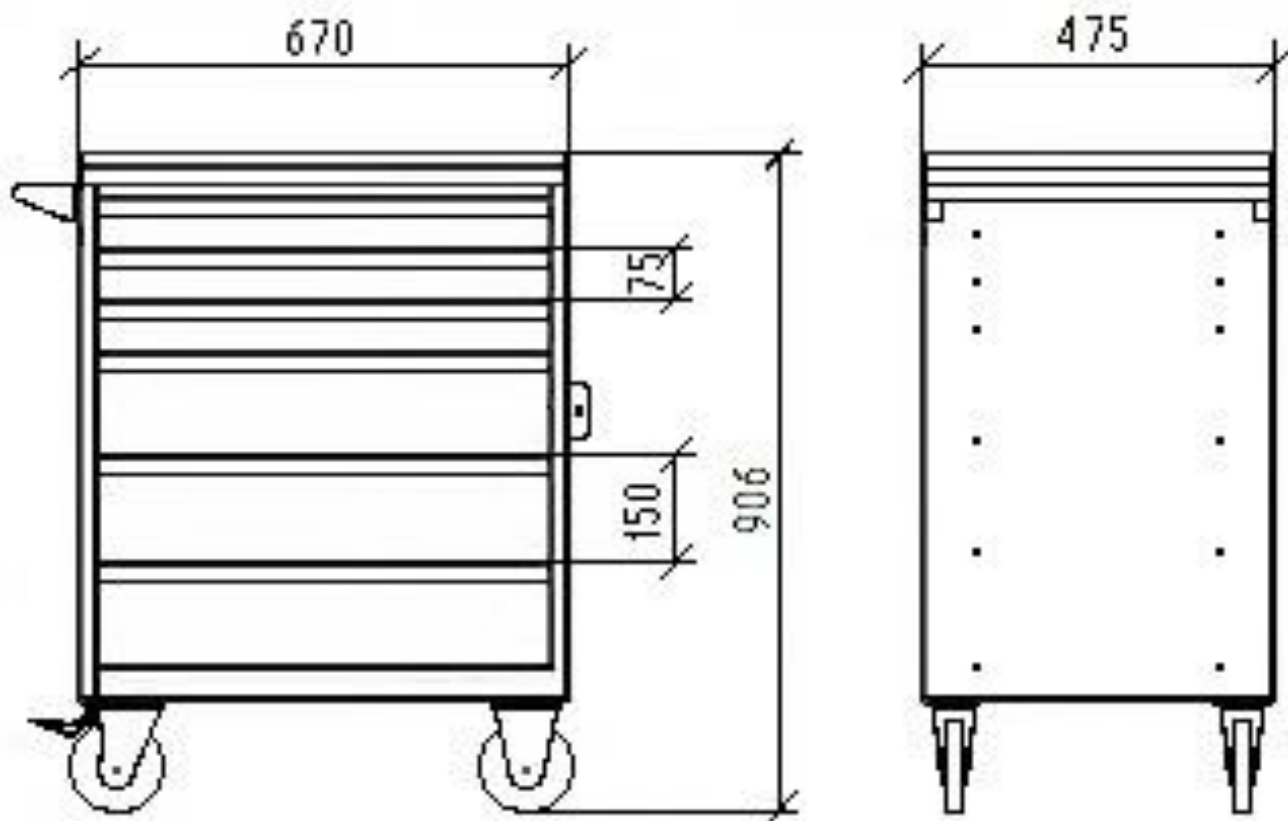

### Варианты исполнения

Модель	<b>ЛС-Т06</b>
Количество ящиков, шт.	6
ДхШхВ, мм	670х475х906
Масса, кг	68
Цена	<b>по запросу</b>

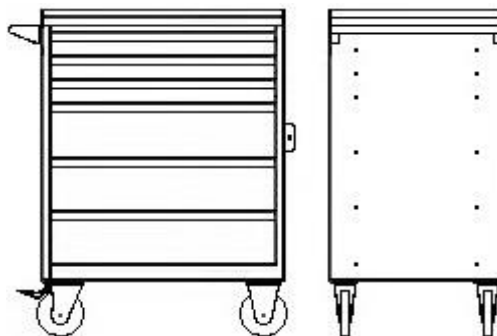

При заказе от 5 шт возможно производство по размерам и в цвете заказчика.

Лазерная резка и раскрой металла, полимерная покраска, гибка, сварка. Металлические шкафы, тумбы, тележки, верстаки.



Модель **ЛС-Т07**  
 Количество ящиков, шт. 7  
 ДхШхВ, мм 670х475х906  
 Масса, кг 72

Цена по запросу

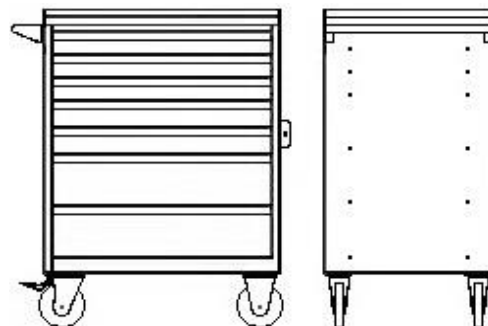

Модель **ЛС-Т08**  
 Количество ящиков, шт. 8  
 ДхШхВ, мм 670х475х906  
 Масса, кг 76

Цена по запросу

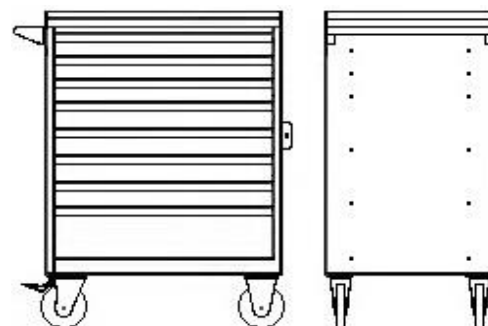

## Аксессуары для тумбы

Контейнер навесной  
для инструмента

Контейнер навесной  
для ёмкостей

При заказе от 5 шт возможно производство по размерам и в цвете заказчика.

Лазерная резка и раскрой металла, полимерная покраска, гибка, сварка. Металлические шкафы, тумбы, тележки, верстаки.



ЛАЗЕР СЕРВИС

ООО «Лазер-сервис», 644073, г. Омск, ул. 2-я Солнечная, д. 35 корпус 2, ИНН 5507239331, КПП 550701001, тел.: 8(3812) 71-01-72, 218-123

## Стеллаж.

Стеллаж металлический разборный предназначен для организации рабочих мест с необходимостью хранения товарно материальных остатков, инструмента, крепежа и оснастки на станциях технического обслуживания и ремонта автомобилей, на предприятиях, заводах.

Цельнометаллическая сборная конструкция. Металлические полки имеют усиление и выдерживают тяжелые нагрузки, обеспечивают продолжительный период эксплуатации.

Тип покрытия - полимерное окрашивание стойкими к износу красками.

Возможно изменение цвета по желанию заказчика.





ООО «Лазер-сервис», 644073, г. Омск, ул. 2-я Солнечная, д. 35 корпус 2, ИНН 5507239331, КПП 550701001, тел.: 8(3812) 71-01-72, 218-123

## Варианты исполнения

**Количество полок**                      **5 шт.**

ДхГхВ, мм                      800х300х2000  
Масса, кг                      30  
Цена                      **по запросу**

ДхГхВ, мм                      800х400х2000  
Масса, кг                      33  
Цена                      **по запросу**

ДхГхВ, мм                      800х500х2000  
Масса, кг                      37  
Цена                      **по запросу**

ДхГхВ, мм                      800х600х2000  
Масса, кг                      41  
Цена                      **по запросу**

ДхГхВ, мм                      800х300х2450  
Масса, кг                      33  
Цена                      **по запросу**

ДхГхВ, мм                      800х400х2450  
Масса, кг                      36  
Цена                      **по запросу**

ДхГхВ, мм                      800х500х2450  
Масса, кг                      40  
Цена                      **по запросу**

ДхГхВ, мм                      800х600х2450  
Масса, кг                      44  
Цена                      **по запросу**

ДхГхВ, мм                      1000х300х2000  
Масса, кг                      33  
Цена                      **по запросу**

ДхГхВ, мм                      1000х400х2000  
Масса, кг                      37  
Цена                      **по запросу**

ДхГхВ, мм                      1000х500х2000  
Масса, кг                      42  
Цена                      **по запросу**

ДхГхВ, мм                      1000х600х2000  
Масса, кг                      47  
Цена                      **по запросу**

ДхГхВ, мм                      1000х300х2450  
Масса, кг                      36  
Цена                      **по запросу**

ДхГхВ, мм                      1000х400х2450  
Масса, кг                      40  
Цена                      **по запросу**

ДхГхВ, мм                      1000х500х2450  
Масса, кг                      45  
Цена                      **по запросу**

ДхГхВ, мм                      1000х600х2450  
Масса, кг                      50  
Цена                      **по запросу**

При заказе от 5 шт возможно производство по размерам и в цвете заказчика.

Лазерная резка и раскрой металла, полимерная покраска, гибка, сварка. Металлические шкафы, тумбы, тележки, верстаки.



ЛАЗЕР СЕРВИС

ООО «Лазер-сервис», 644073, г. Омск, ул. 2-я Солнечная, д. 35 корпус 2, ИНН 5507239331, КПП 550701001, тел.: 8(3812) 71-01-72, 218-123

## Дополнительные элементы стеллажей

Стойка 2000 мм

Стойка 2450 мм

Полка 1000х600 мм

Полка 1000х500 мм

Полка 1000х400 мм

Полка 1000х300 мм

Полка 800х600 мм

Полка 800х500 мм

Полка 800х400 мм

Полка 800х300 мм

Подпятник

Тяга длинная

Тяга короткая

Крепеж (комплект)

## Тележка инструментальная.

Тележка инструментальная предназначена для хранения инструмента, крепежа и оснастки на станциях технического обслуживания и ремонта автомобилей, на предприятиях, заводах.

Цельнометаллическая сборная конструкция. Металлические полки имеют усиление и выдерживают тяжелые нагрузки, обеспечивают продолжительный период эксплуатации.

Тип покрытия - полимерное окрашивание стойкими к износу красками.

Возможно изменение цвета по желанию заказчика.



Количество полок	3
ДхШхВ, мм	750x420x905
Масса, кг	20

Цена по запросу

При заказе от 5 шт возможно производство по размерам и в цвете заказчика.



ЛАЗЕР СЕРВИС

ООО «Лазер-сервис», 644073, г. Омск, ул. 2-я Солнечная, д. 35 корпус 2, ИНН 5507239331, КПП 550701001, тел.: 8(3812) 71-01-72, 218-123

## Шкафы.

Шкаф металлический. Возможно одно, двух, трех и четырехсекционное исполнение. Двери оборудованы индивидуальным замком. Возможно деление секций по горизонтали на две ячейки с отдельной дверью. Предусмотрена возможность установки двери как для левого, так и для правого открывания.

Цельнометаллическая сварная конструкция, для производства используется металл не менее 1 мм, обеспечивает продолжительный период эксплуатации. Возможно изготовление шкафов из нержавеющей стали.

Тип покрытия - полимерное окрашивание стойкими к износу красками.

Возможно изменение цвета по желанию заказчика.



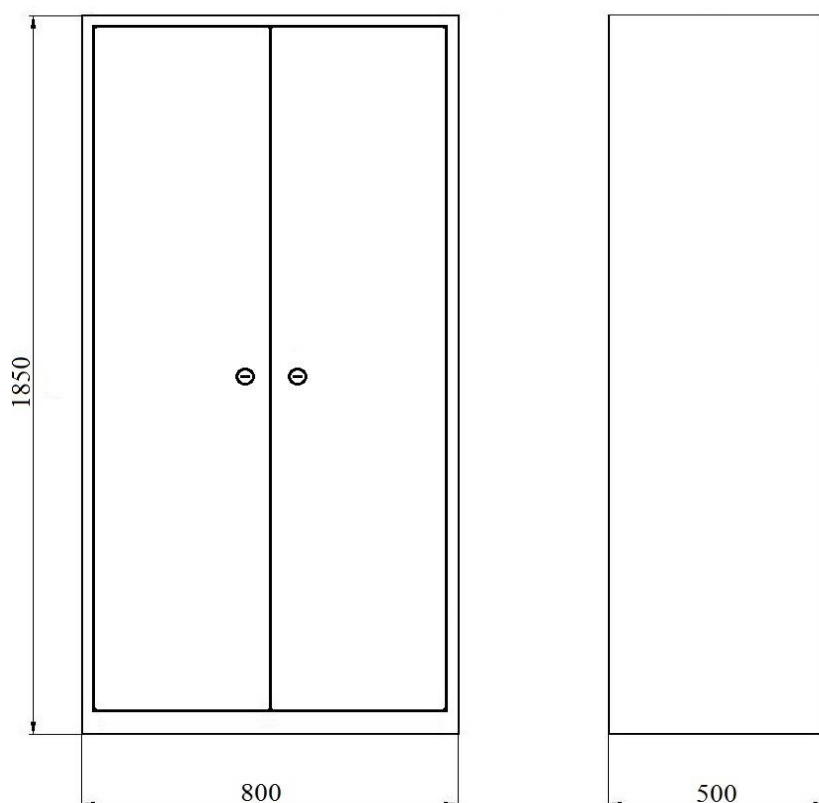

## Варианты исполнения

Модель	<b>ЛШР-600</b>
ШхГхВ, мм	600х500х1850
Масса, кг	65

Цена **по запросу**

Модель	<b>ЛШР-800</b>
ШхГхВ, мм	800х500х1850
Масса, кг	76

Цена **по запросу**

При заказе от 5 шт возможно производство по размерам и в цвете заказчика.

Лазерная резка и раскрой металла, полимерная покраска, гибка, сварка. Металлические шкафы, тумбы, тележки, верстаки.



ЛАЗЕР СЕРВИС

ООО «Лазер-сервис», 644073, г. Омск, ул. 2-я Солнечная, д. 35 корпус 2, ИНН 5507239331, КПП 550701001, тел.: 8(3812) 71-01-72, 218-123

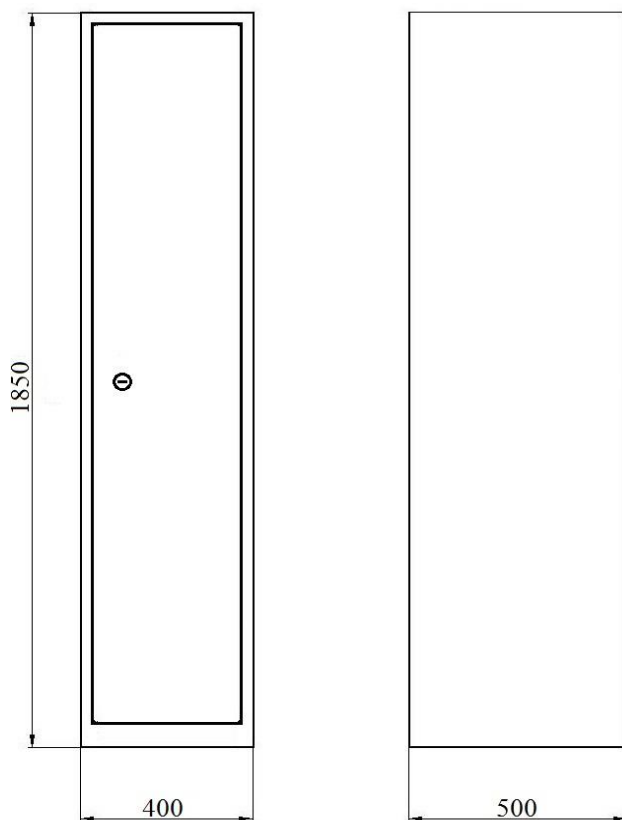

Модель	<b>ЛШР-300</b>
ШхГхВ, мм	300х500х1850
Масса, кг	37

Цена	<b>по запросу</b>
------	-------------------

Модель	<b>ЛШР-400</b>
ШхГхВ, мм	400х500х1850
Масса, кг	42

Цена	<b>по запросу</b>
------	-------------------

При заказе от 5 шт возможно производство по размерам и в цвете заказчика.

Лазерная резка и раскрой металла, полимерная покраска, гибка, сварка. Металлические шкафы, тумбы, тележки, верстаки.



## Ванна для проверки камер.

Ванна предназначена для проверки камер и бескамерных шин на герметичность, наличие проколов и порезив. Изготавливается из металла толщиной не менее 1,5 мм. Имеется слив для смены жидкости. Съёмные опоры.

Тип покрытия - полимерное окрашивание стойкими к износу красками.

Возможно изменение цвета по желанию заказчика.



### Варианты исполнения

Модель	<b>ЛВП-1</b>
ШхГхВ, мм	510х780х900
Масса, кг	25

Цена	<b>по запросу</b>
------	-------------------

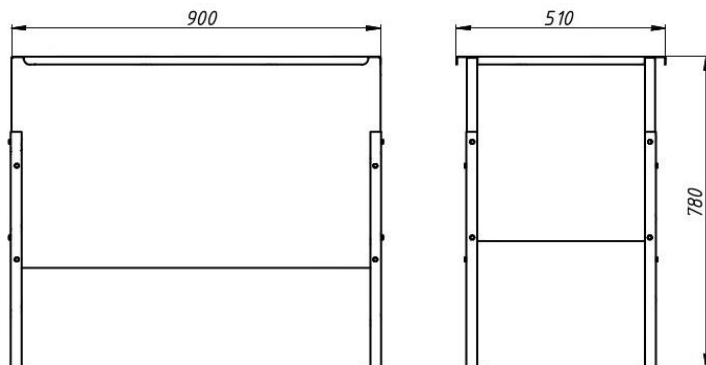

При заказе от 5 шт возможно производство по размерам и в цвете заказчика.



ООО «Лазер-сервис», 644073, г. Омск, ул. 2-я Солнечная, д. 35 корпус 2, ИНН 5507239331, КПП 550701001, тел.: 8(3812) 71-01-72, 218-123

## Важная информация.

**Ассортимент** - в каталоге представлена небольшая часть нашей продукции. Весь ассортимент можно узнать связавшись с нами по телефону, электронной почте или личном посещении. Возможно изготовление металлической мебели по чертежам заказчика.

**Стоимость** - В случае размещения заказа на партию однотипных изделий, обязательно предоставляется скидка. Кроме того, если наша продукция будет вам интересна, как обязательная в ассортименте продаваемых вами товаров, мы предоставим индивидуальные цены для вас на каждую позицию.

**Индивидуальность** - при заказе партии однотипного товара в количестве более пяти штук возможно изменение габаритных размеров изделий, цвета их окраски, брендирование вашим логотипом.

## Контактная информация

г. Омск, 644073,  
ул. 2-я Солнечная, д. 35, корп. 2.

Звоните нам:  
тел.: 8 800 101-27-73  
+7 (3812) 218-123  
+7 (3812) 710-172

Пишите нам:  
lazer@710272.ru

